

# Panasonic

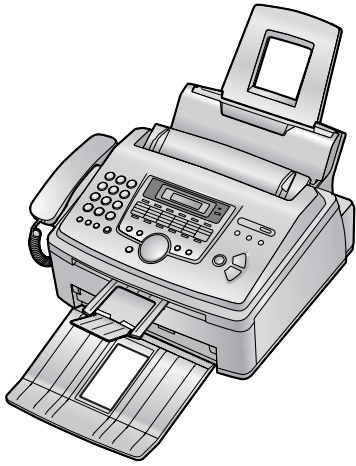

เครื่องโทรสารและเครื่องถ่ายเอกสารระบบเลเซอร์ความเร็วสูง

## คู่มืออ้างอิงอย่างรวดเร็ว

รุ่น **KX-FL512CX**



- คลັບหมึกเริ่มต้นที่มาพร้อมกับเครื่องจะสามารถพิมพ์เอกสารขนาด A4 ได้ประมาณ 800 แผ่น โปรดซื้อคลັບหมึก (รุ่น KX-FA83E หรือ KX-FA83A) ที่สามารถพิมพ์เอกสารได้ ประมาณ 2,500 แผ่น\*

\* ปริมาณในการพิมพ์จะแตกต่างกันไป ทั้งนี้ ขึ้นอยู่กับการใช้งานจริง

ขอขอบคุณที่เลือกซื้อเครื่องโทรสารของ Panasonic โปรดดูข้อมูลเพิ่มเติมที่คู่มือการใช้งาน

## คำแนะนำเกี่ยวกับความปลอดภัย

ในการใช้คุณสมบัติเครื่องนี้ คุณควรปฏิบัติตามข้อควรระวังเกี่ยวกับความปลอดภัยพื้นฐาน เพื่อลดความเสี่ยงที่อาจก่อให้เกิดอัคคีภัย, ไฟฟ้าลัดวงจรหรือบาดเจ็บได้

1. อ่านและทำความเข้าใจ คำแนะนำทั้งหมด
2. ปฏิบัติตามคำเตือนและคำแนะนำทั้งหมด ที่แสดงอยู่บนเครื่องนี้
3. ก่อนทำความสะอาดเครื่อง ท่านควรถอดสายปลั๊กออกจากช่อง AC อย่าใช้น้ำยา หรือสเปรย์ทำความสะอาดฉีดพ่นให้ใช้ผ้าชุบน้ำทำความสะอาด
4. อย่าวางเครื่องไว้ใกล้น้ำ อย่างเช่น วางใกล้อ่างอาบน้ำ บริเวณชำระล้าง อ่างล้างภาชนะในครัวหรือที่อื่น ๆ ที่มีลักษณะเดียวกันนี้
5. วางเครื่องบนพื้นผิวเรียบที่มั่นคง กรณีที่เครื่องพลัดตกหล่น อาจทำให้เกิดความเสียหายและ/หรือบาดเจ็บได้
6. อย่าคลุมช่องระบาย บนเครื่องขณะเปิดเครื่องไว้ เนื่องจากเครื่องได้รับการออกแบบให้มีช่องระบายและป้องกันเครื่องร้อนเกินไปแล้ว นอกจากนี้ อย่าวางเครื่องไว้ใกล้กับเครื่องทำความร้อนหรือในที่ที่อากาศถ่ายเทไม่สะดวก
7. ใช้แหล่งจ่ายไฟฟ้าตามที่ระบุไว้บนเครื่องเท่านั้น หากคุณไม่แน่ใจในประเภทกำลังไฟฟ้าของบ้านคุณ ให้ปรึกษาตัวแทนจำหน่ายสินค้า หรือการไฟฟ้าในท้องถิ่นของคุณ
8. ตามวัตถุประสงค์ด้านความปลอดภัย ผลักกันชนนี้ได้รับการติดตั้งปลั๊กสายดินแบบสามขา ถ้าท่านไม่ต้องใช้เต้าเสียบปลั๊กประเภทนี้ โปรดเลือกติดตั้งเพียงอย่างเดียว อย่าใช้ปลั๊กประเภทอะแดปเตอร์มาทำลายคุณสมบัติความปลอดภัยนี้
9. อย่าวางวัตถุทับสายไฟ ให้ติดตั้งเครื่องในที่ไม่มีใครเดินผ่านหรือสะดุดสายไฟได้
10. อย่าให้เต้าเสียบปลั๊กบนผนังรับน้ำหนักมากเกินไป และดึงสายไฟยาวเกินไป สิ่งนี้อาจก่อให้เกิดความเสี่ยงจากอัคคีภัยหรือไฟฟ้าลัดวงจรได้
11. อย่าค้นวัตถุใดก็ตามเข้าไปในช่องที่ติดอยู่กับตัวเครื่อง สิ่งนี้อาจก่อให้เกิดความเสี่ยงจากอัคคีภัย หรือไฟฟ้าลัดวงจรได้ หรืออย่าทำของเหลวใดก็ตามหกหรือใส่เครื่อง
12. เพื่อเป็นการลดความเสี่ยงของกระแสไฟฟ้าลัดวงจร ไม่ควรถอดส่วนประกอบเครื่องนี้ออก เมื่อเครื่องมีปัญหาให้หน้าเครื่องเข้ารับบริการที่ศูนย์ซ่อมที่เป็นตัวแทนอย่างถูกต้อง การเปิดหรือถอดฝาเครื่องออก อาจทำให้ท่านได้รับอันตรายจากกระแสไฟฟ้า หรือความเสี่ยงอื่นๆ ส่วนการประกอบเครื่องกลับที่เดิมอย่างไม่ถูกต้อง อาจทำให้เกิดไฟฟ้าลัดวงจรในภายหลัง เมื่อมีการใช้งาน
13. ให้ถอดปลั๊กตัวเครื่องออกจากเต้าเสียบที่ผนัง และติดต่อรับบริการจากศูนย์บริการซ่อมที่เป็นตัวแทนอย่างถูกต้องในกรณีที่เกิดเหตุการณ์ ดังต่อไปนี้ :
  - ก. เมื่อสายไฟ หรือปลั๊กได้รับความเสียหายหรือถูกขูด
  - ข. มีของเหลวหกหรือใส่เครื่อง
  - ค. ถ้าเครื่องโดนน้ำฝนหรือน้ำ

- ง. ถ้าเครื่องไม่ทำงานเป็นปกติตามคำแนะนำการใช้งาน ให้ปรับตัวควบคุมตามคำแนะนำการใช้งานเท่านั้น หากปรับไม่ถูกต้องให้ติดต่อศูนย์บริการซ่อมที่เป็นตัวแทนอย่างถูกต้อง
  - จ. เครื่องตกหล่น หรือตัวเครื่องได้รับความเสียหาย
  - ฉ. เครื่องแสดงให้เห็นว่ามีการทำงานที่เปลี่ยนแปลงไป
14. ขณะที่เกิดพายุฝนฟ้าคะนอง ให้หลีกเลี่ยงการใช้โทรศัพท์ (ยกเว้นโทรศัพท์ประเภทไร้สาย) เพราะอาจทำให้เกิดความเสี่ยงจากประกายฟ้าคะนองที่ทำให้เกิดไฟฟ้าลัดวงจร
  15. อย่าใช้เครื่องนี้ในการโทรแจ้งตำรวจ เมื่ออยู่ในบริเวณใกล้เคียงที่รั่ว

## ปฏิบัติตามคำแนะนำต่อไปนี้

### การติดตั้ง :

- หลังจากเคลื่อนย้ายเครื่องออกจากบริเวณเย็นไปยังบริเวณที่อุ่นกว่า คุณควรปล่อยให้เครื่องปรับอุณหภูมิตามอุณหภูมิที่อุ่นกว่าและอย่าเสียบปลั๊กเครื่องประมาณ 30 นาที หากคุณเสียบปลั๊กเครื่องหลังจากมีการเปลี่ยนแปลงอุณหภูมิแบบทันที อาจทำให้เกิดการควบแน่นภายในเครื่อง ซึ่งจะเป็นสาเหตุให้เครื่องทำงานผิดพลาดได้
- อย่าติดตั้งสายโทรศัพท์ในขณะที่เกิดฝนฟ้าคะนอง
- อย่าติดตั้งแจ๊คของโทรศัพท์ที่ในบริเวณที่เปียกชื้น เว้นแต่แจ๊คนั้นได้รับการออกแบบเฉพาะให้ใช้ได้กับบริเวณที่เปียกชื้น
- อย่าสัมผัสสายหรือขั้วต่อของโทรศัพท์ที่ไม่มีฉนวนหุ้ม หากสายโทรศัพท์นั้นไม่ได้ต่อกับอินเตอร์เฟซเน็ตเวิร์ก
- ใช้ความระมัดระวังในขณะที่ติดตั้งหรือแก้ไขสายโทรศัพท์

### คำเตือน :

- เพื่อป้องกันความเสี่ยงในการเกิดอัคคีภัยหรือไฟฟ้าลัดวงจร อย่าติดตั้งเครื่องในบริเวณที่โดนฝนหรืออับชื้น

## ข้อมูลอื่นๆ :

- ตั้งให้เครื่องอยู่ห่างจากอุปกรณ์ไฟฟ้าที่เป็นแหล่งกำเนิดสัญญาณรบกวนต่างๆ เช่น หลอดไฟ เครื่องยนต์
- ควรเก็บรักษาเครื่องให้พ้นฝุ่นละอองและความชื้น
- ไม่ควรให้เครื่องถูกแสงแดดโดยตรง
- อย่าวางของหนักบนเครื่อง
- อย่าจับปลั๊กขณะมือเปียก
- เช็ดพื้นผิวด้านนอกตัวเครื่องด้วยผ้านุ่ม อย่าใช้เบนซิน, ทินเนอร์ หรือผงขัดเงาในการทำสะอาด

## ข้อควรระวัง :

### การแผ่กระจายของแสงเลเซอร์

- ส่วนเครื่องพิมพ์ของเครื่องนี้จะใช้เลเซอร์ในการพิมพ์ การใช้การควบคุมหรือการปรับเปลี่ยนหรือการดำเนินการอื่นใดที่นอกเหนือจากที่ระบุไว้ในที่นี่ อาจเป็นผลให้เกิดการแผ่กระจายรังสีที่เป็นอันตรายได้

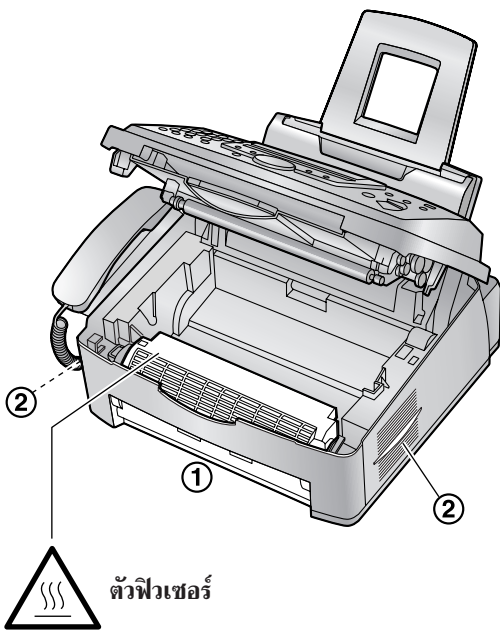

### ตัวฟิวเซอร์

- ตัวฟิวเซอร์จะร้อนมาก ดังนั้น อย่าสัมผัสที่ตัวฟิวเซอร์
- ระหว่างพิมพ์หรือหลังจากพิมพ์ทันที บริเวณใกล้กับทางออกของกระดาษบันทึก (1) จะร้อน ซึ่งถือว่าไม่ผิดปกติแต่อย่างใด

## ตลับหมึก

- โปรดระมัดระวังในสิ่งต่อไปนี้ขณะใช้งานตลับหมึก
  - อย่าทิ้งตลับหมึกไว้นอกของใส่ป้องกันเป็นเวลานาน เนื่องจากจะทำให้อายุการใช้งานของตลับหมึกลดลง
  - หากมีหมึกเข้าปาก ให้ดื่มน้ำตามมากๆ เพื่อเป็นการเจือจางหมึกในกระเพาะ และรีบไปพบแพทย์ทันที
  - หากมีหมึกเข้าตา ให้ล้างตาด้วยน้ำสะอาด แล้วรีบไปพบแพทย์
  - หากมีหมึกและอะไหล่ที่ผิวหนัง ให้ล้างออกด้วยสบู่ และน้ำสะอาด
  - หากสูดดมหมึกเข้าไป ให้ออกไปยังบริเวณที่มีอากาศสดชื่น แล้วไปปรึกษาแพทย์

## ตัวกระบอบกพิมพ์

- ให้อ่านคู่มือนี้ในหน้า 5 ก่อนติดตั้งตัวกระบอบกพิมพ์ หลังจากอ่านคำแนะนำในคู่มือแล้ว ให้เปิดช่องป้องกันตัวกระบอบกพิมพ์ ตัวกระบอบกพิมพ์จะมีลูกกลิ้งที่ไวต่อแสง ดังนั้นเมื่อให้ตัวกระบอบกพิมพ์โดนแสงอาจทำให้ลูกกลิ้งเสียหายได้ เมื่อคุณเปิดช่องป้องกันแล้ว ควรปฏิบัติดังนี้
  - อย่าให้ตัวกระบอบกพิมพ์ถูกแสงมากกว่า 5 นาที
  - อย่าสัมผัสหรือขีดข่วนผิวหน้าของลูกกลิ้งสีเขียว
  - อย่าวางตัวกระบอบกพิมพ์ไว้ใกล้กับบริเวณที่มีฝุ่นหรือสกปรก หรือในบริเวณที่มีความชื้นสูง
  - อย่าให้ตัวกระบอบกพิมพ์ถูกแสงแดดโดยตรง

## เพื่อประสิทธิภาพที่ดีที่สุด :

- ในกระบวนการพิมพ์ จะใช้ความร้อนในการหลอมหมึกให้ติดบนกระดาษ ด้วยเหตุนี้ จึงเป็นเรื่องปกติที่จะมีกลิ่นหมึกระหว่างการพิมพ์ และหลังจากทำงานสักครู่ ควรแน่ใจว่าได้ใช้งานเครื่องนี้ในที่ที่มีอากาศถ่ายเทได้สะดวก
- เพื่อยืดอายุการใช้งานของตัวลูกกลิ้ง ไม่ควรปิดเครื่องทันทีหลังจากที่ทำงานเสร็จ ให้เปิดเครื่องทิ้งไว้ต่อไปอย่างน้อย 30 นาทีหลังจากพิมพ์เสร็จ
- เก็บกระดาษที่ยังไม่ได้ใช้ไว้ในบรรจุภัณฑ์เดิมในที่ที่แห้งและเย็น มิเช่นนั้นอาจส่งผลต่อคุณภาพในการพิมพ์ได้
- อย่างบ่งช่องหรือฝาเปิดของเครื่อง ควรตรวจสอบการถ่ายเทอากาศอย่างสม่ำเสมอ และให้ใช้เครื่องดูดฝุ่นดูดฝุ่นที่เกาะอยู่ออก (2)
- ในการเปลี่ยนตลับหมึกหรือตัวลูกกลิ้ง อย่าให้มีสิ่งสกปรก, น้ำ หรือของเหลวใดๆ สัมผัสตัวลูกกลิ้ง เนื่องจากอาจส่งผลกระทบต่อคุณภาพในการพิมพ์ได้

## คำแนะนำและการติดตั้ง

### อุปกรณ์เสริม

ข้อมูลเกี่ยวกับอุปกรณ์เสริม ..... 5

### การติดตั้ง

คลับหมึกและตัวกระบอกพิมพ์ ..... 5

ถาดกระดาษ ..... 7

ถาดรองกระดาษ ..... 7

ถาดรองเอกสาร ..... 7

สายหูโทรศัพท์ ..... 7

กระดาษบันทึก ..... 8

## การเตรียมพร้อมทำงาน

### การเชื่อมต่อ

การเชื่อมต่อ ..... 9

### การตั้งค่าเริ่มต้น

วันที่และเวลา ..... 10

โลโก้ ..... 10

หมายเลขโทรสาร ..... 11

## โทรศัพท์

### การหมุนหมายเลขโดยอัตโนมัติ

การบันทึกชื่อและหมายเลขโทรศัพท์ลงในปุ่มสัมผัสเดียว ... 12

การบันทึกชื่อและหมายเลขโทรศัพท์ลงในไดเรกทอรี

Navigator ..... 12

การแก้ไขรายการที่บันทึกไว้ ..... 12

การโทรออกโดยใช้ปุ่มสัมผัสเดียวและไดเรกทอรี

Navigator ..... 13

## โทรสาร

### การส่งเอกสาร

การส่งเอกสารด้วยตนเอง ..... 14

การส่งเอกสารโดยใช้ปุ่มสัมผัสเดียวและไดเรกทอรี

Navigator ..... 14

### การรับเอกสาร

การรับเอกสารด้วยตนเอง ..... 15

การรับเอกสารอัตโนมัติ ..... 15

## ความช่วยเหลือ

### ข้อความแสดงข้อผิดพลาด

ข้อความแสดงข้อผิดพลาด - บนจอแสดงผล ..... 16

### ข้อมูลทั่วไป

### รายละเอียดทางด้านเทคนิค

ข้อมูลทางด้านเทคนิคเกี่ยวกับเครื่องนี้ ..... 18

## ข้อมูลเกี่ยวกับอุปกรณ์เสริม

เพื่อให้แน่ใจว่าเครื่องทำงานอย่างถูกต้อง เราขอแนะนำให้ใช้ดรัมหมึกและตัวกระบอกรวมพิมพ์ของพานาโซนิค

### อุปกรณ์เสริมที่มี

- ดรัมหมึกสำรอง (KX-FA83E หรือ KX-FA83A)
- ตัวกระบอกรวมพิมพ์สำรอง (KX-FA84E หรือ KX-FA84A)

## ดรัมหมึกและตัวกระบอกรวมพิมพ์

### ข้อควรระวัง:

- ให้อ่านคำแนะนำต่อไปนี้ก่อนเริ่มติดตั้ง หลังจากที่คุณอ่านแล้ว ให้เปิดช่องป้องกันตัวกระบอกรวมพิมพ์ ตัวกระบอกรวมพิมพ์จะมีลูกกลิ้งที่ไวต่อแสง ดังนั้น เมื่อให้ตัวกระบอกรวมพิมพ์โดน แสงอาจทำให้ลูกกลิ้งเสียหายได้ เมื่อคุณเปิดช่องป้องกันแล้ว ควรปฏิบัติดังนี้
  - อย่าให้ตัวกระบอกรวมพิมพ์ถูกแสงมากกว่า 5 นาที
  - อย่าสัมผัสหรือขีดข่วนผิวหน้าของลูกกลิ้งสีเขียว
  - อย่าวางตัวกระบอกรวมพิมพ์ไว้ใกล้กับบริเวณที่มีฝุ่นหรือสกปรก หรือในบริเวณที่มีความชื้นสูง
  - อย่าให้ตัวกระบอกรวมพิมพ์ถูกแสงแดดโดยตรง
- อย่าทิ้งดรัมหมึกไว้นอกช่องป้องกันเป็นเวลานาน เนื่องจากจะทำให้อายุการใช้งานของดรัมหมึกลดลง

- 1 ก่อนเปิดช่องป้องกันของดรัมหมึกอันใหม่ ให้เขย่าในแนวตั้งอย่างน้อย 5 ครั้ง

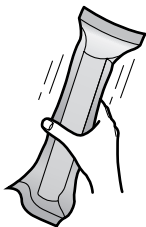

- 2 นำดรัมหมึกและตัวกระบอกรวมพิมพ์ออกจากช่องป้องกันดังที่ปิดผนึก (1) ออกจากดรัมหมึก

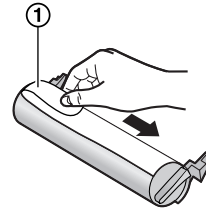

- 3 วางดรัมหมึก (1) ลงในตัวกระบอกรวมพิมพ์ (2) ในแนวตั้งตรง

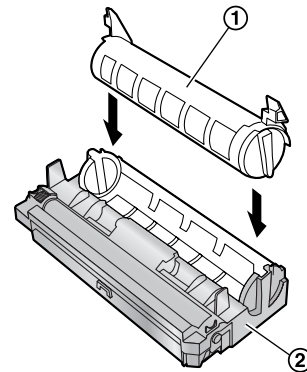

- 4 กดดรัมหมึกลงไปตำแหน่ง (1) ให้แน่น

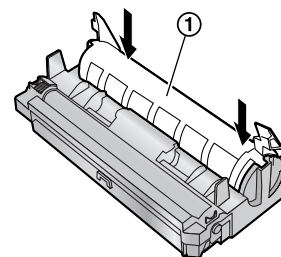

5 หมุนคันโยกทั้งสองด้าน (1) บนดรัมหมึกให้แน่น

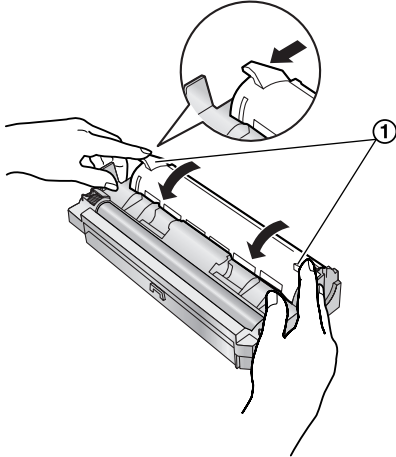

6 ตรวจสอบว่าเครื่องหมายสามเหลี่ยม (1) ตรงกัน เพื่อแสดงว่าติดตั้งดรัมหมึกอย่างถูกต้องแล้ว

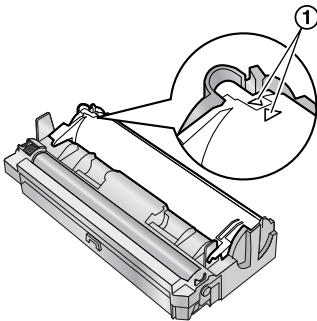

7 ยกฝาปิด (1) ขึ้น โดยยก OPEN ค้างไว้

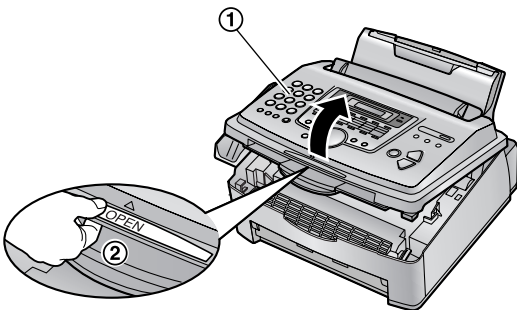

• หากกระจกด้านล่าง (3) สกปรก ให้ใช้ผ้านุ่มแห้งทำความสะอาด

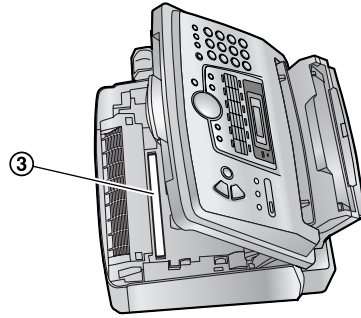

8 ติดตั้งตัวครอบบอพิมพ์และหมึก โดยการกดแท็บค้างไว้

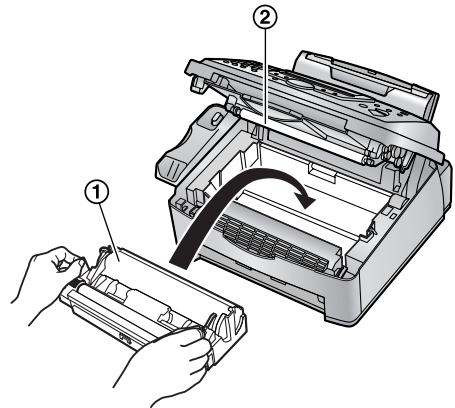

• อย่าสัมผัสลูกกลิ้ง (2)

9 ปิดฝาปิด (1) โดยกดทั้งสองด้านลงจนเข้าที่

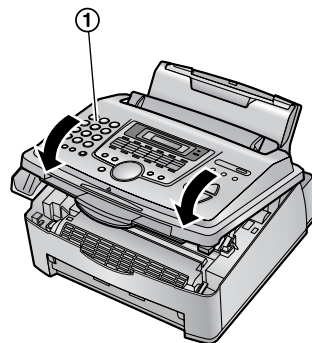

• ในขณะที่ปรากฏข้อความ "PLEASE WAIT" อย่าปิดเครื่องหรือปลั๊กไฟ

## ถาดกระดาษ

ใส่ถาดกระดาษ (①) ลงในช่องเสียบ (②) ที่ด้านหลังเครื่อง

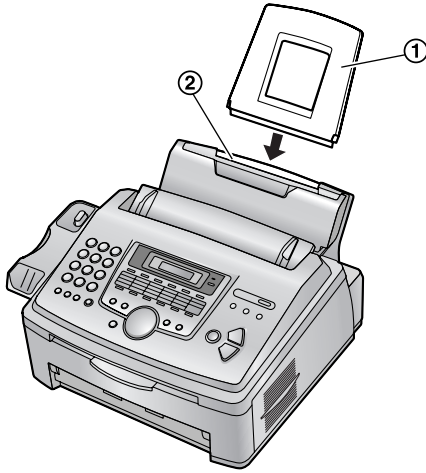

## ถาดรองเอกสาร

ค่อยๆ ดึงถาดรองเอกสาร (①) ออกมาในแนวตรงจนเข้าที่ จากนั้น กดที่จุดกึ่งกลางของถาดรองเอกสาร (②) เพื่อเปิดถาดเอกสารเสริม (③)

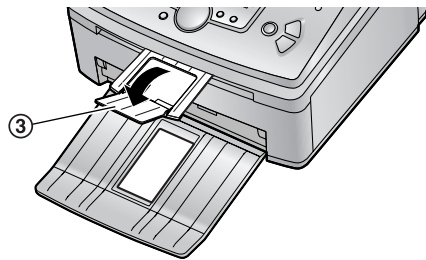
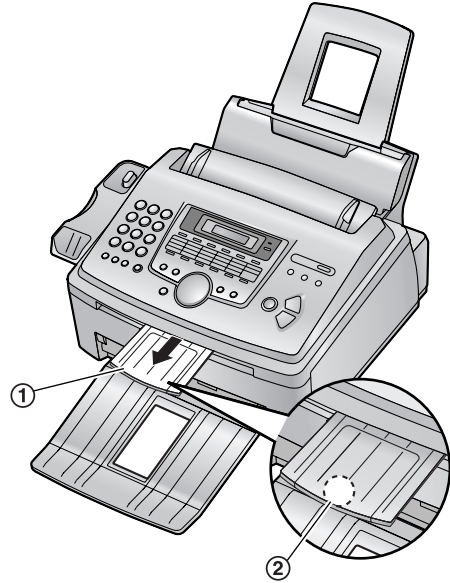

## ถาดรองกระดาษ

จัดแนวเดือย (②) ที่ด้านล่างของเครื่องให้ตรงกับช่องเสียบ (①) ในถาดรองกระดาษ จากนั้น ใส่เทปทั้งสองด้านของถาดรองกระดาษลงในช่องเสียบบนเครื่อง (③)

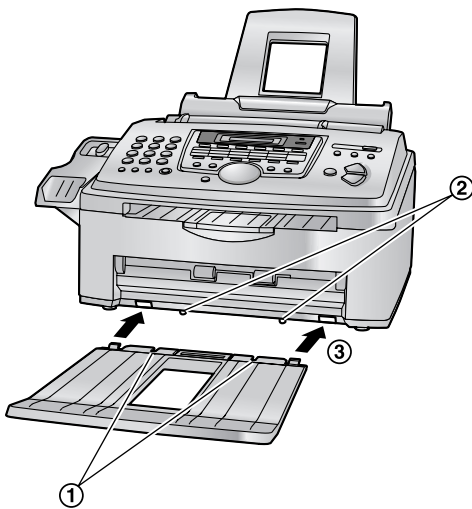

## สายหูโทรศัพท์

ต่อสายหูโทรศัพท์ (①)

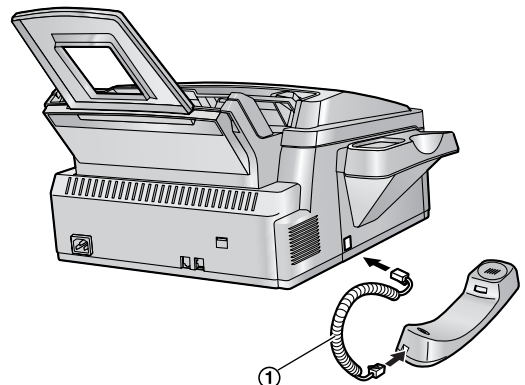

## กระดาษบันทึก

เครื่องสามารถบรรจุกระดาษ 60 กรัม/ตร.ม. ถึง 70 กรัม/ตร.ม. ได้ถึง 220 แผ่น, กระดาษ 80 กรัม/ตร.ม. 200 แผ่น หรือกระดาษ 90 กรัม/ตร.ม. 180 แผ่น

- 1 ก่อนใส่ปึกกระดาษ ให้กรีดกระดาษก่อนเพื่อป้องกันกระดาษติด

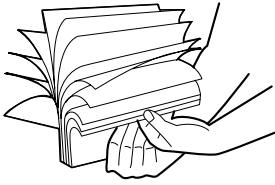

- 2 ให้ดึงตัวกั้นกระดาษ (1) ขึ้น และใส่กระดาษ โดยให้คว่ำด้านที่พิมพ์ลง (2) จากนั้น ดันตัวกั้นกระดาษ (3) กลับเข้าที่

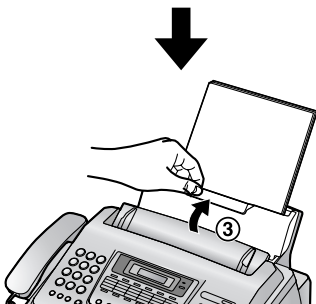
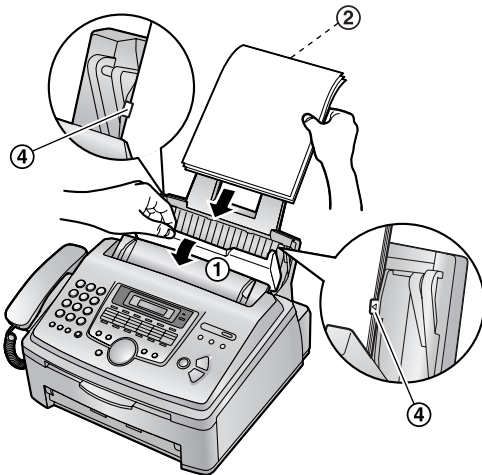

- ปึกกระดาษจะต้องไม่เกินแท็บ (4)
- หากใส่กระดาษไม่ถูกต้อง ให้ใส่กระดาษใหม่หรืออาจเกิดปัญหากระดาษติดได้

## ในการใช้กระดาษขนาด A4

ให้ใส่แท็บบนตัวกั้นกระดาษ A4 (1) ลงในช่องเสียบ

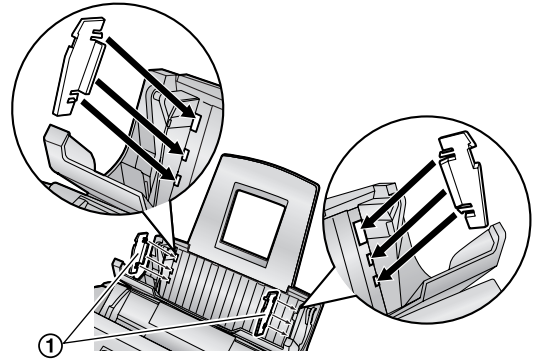

- "L" จะปรากฏที่ด้านซ้ายของตัวกั้นกระดาษ A4
- "R" จะปรากฏที่ด้านขวาของตัวกั้นกระดาษ A4



## การเชื่อมต่อ

เสียบสายไฟและสายโทรศัพท์

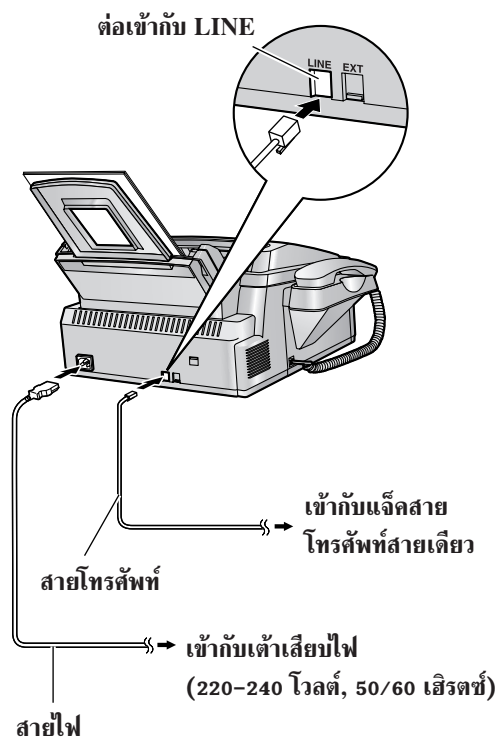

### ข้อควรระวัง:

- เมื่อใช้งานผลิตภัณฑ์นี้ ควรให้เครื่องตั้งอยู่ใกล้กับแหล่งจ่ายไฟ ทั้งนี้ เพื่อให้ง่ายต่อการใช้งาน
- โปรดแน่ใจว่าได้ใช้สายโทรศัพท์ที่มาพร้อมกับเครื่องนี้
- อย่าต่อสายโทรศัพท์เพิ่ม

## วันที่และเวลา

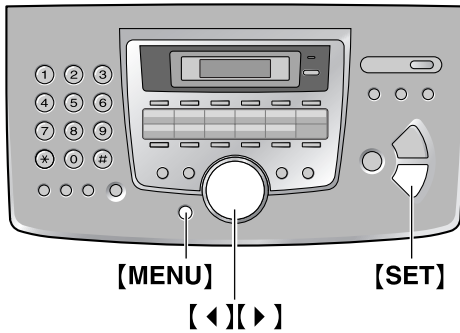

- 1 กด [MENU]
  - 2 กด [◀] หรือ [▶] ซ้ำๆ เพื่อให้หน้าจอแสดงข้อความต่อไปนี
- SET DATE & TIME  
PRESS SET
- 3 กด [SET]
  - 4 ป้อน เดือน/วัน/ปี ปัจจุบันโดยใช้เลข 2 หลักป้อนแทนค่าต่างๆ
  - 5 ป้อน ชั่วโมง/นาที โดยใช้เลข 2 หลักป้อนแทนค่าต่างๆ และกด [\*] เพื่อเลือก "AM" หรือ "PM"
  - 6 กด [SET]
  - 7 กด [MENU] เพื่อออกจากโปรแกรม

### ในการแก้ไขข้อผิดพลาด

กด [◀] หรือ [▶] เพื่อเลื่อนเคอร์เซอร์ไปยังตัวเลขที่ผิดและทำการแก้ไข

## โลโก้

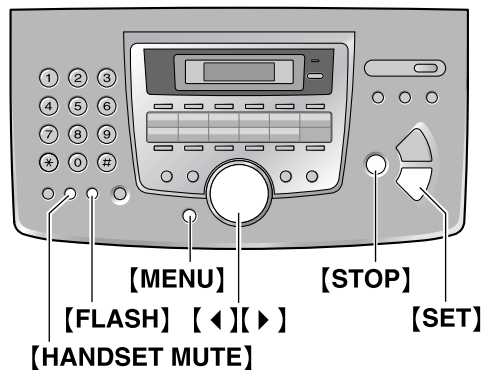

- 1 กด [MENU]
- 2 กด [◀] หรือ [▶] ซ้ำๆ เพื่อให้หน้าจอแสดงข้อความต่อไปนี

YOUR LOGO  
PRESS SET

3 กด [SET]

4 ป้อนโลโก้ ไม่เกิน 30 ตัวอักษร โปรดดูรายละเอียดที่ตารางตัวอักษรในหน้า 10

5 กด [SET]

6 กด [MENU] เพื่อออกจากโปรแกรม

### ในการเลือกตัวอักษรโดยใช้ปุ่มตัวเลข

ปุ่ม	ตัวอักษร
[1]	1 [ ] { } + - / =
	, . _ ` : ; ?
[2]	A B C a b c 2
[3]	D E F d e f 3
[4]	G H I g h i 4
[5]	J K L j k l 5
[6]	M N O m n o 6
[7]	P Q R S p q r s 7
[8]	T U V t u v 8
[9]	W X Y Z w x y z 9
[0]	0 ( ) < > ! " # \$
	% & ¥ * @ ^ ' →
[#]	ใช้เปลี่ยนตัวอักษรระหว่างตัวพิมพ์ใหญ่และตัวพิมพ์เล็ก
[FLASH]	ปุ่มเครื่องหมาย "-"
[MUTE]	ปุ่มแทรกช่องว่าง
[STOP]	ปุ่มลบ

### ในการแก้ไขข้อผิดพลาด

กด [◀] หรือ [▶] เพื่อเลื่อนเคอร์เซอร์ไปยังตัวอักษรที่ผิดและทำการแก้ไข

### ในการลบตัวอักษร

การแก้ไขข้อผิดพลาด

กด [◀] หรือ [▶] เพื่อเลื่อนเคอร์เซอร์ไปยังตัวอักษรที่ต้องการลบ แล้วกดปุ่ม [STOP]

## หมายเลขโทรสาร

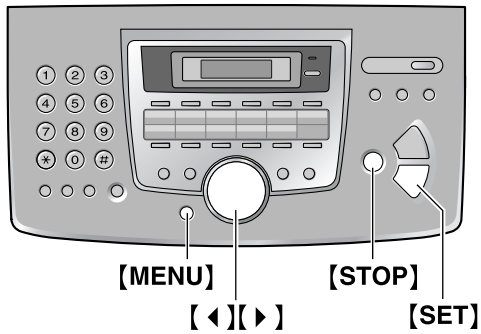

- 1 กด [MENU]
  - 2 กด [◀] หรือ [▶] ซ้ำๆ เพื่อให้หน้าจอแสดงข้อความต่อไปนี้อยู่
- YOUR FAX NO.  
PRESS SET
- 3 กด [SET]
  - 4 ป้อนหมายเลขโทรสาร ไม่เกิน 20 หลัก
  - 5 กด [SET]
  - 6 กด [MENU] เพื่อออกจากโปรแกรม

### ในการแก้ไขข้อผิดพลาด

กด [◀] หรือ [▶] เพื่อเลื่อนเคอร์เซอร์ไปยังตัวเลขที่ผิด และทำการแก้ไข

### ในการลบตัวเลข

การแก้ไขข้อผิดพลาด

กด [◀] หรือ [▶] เพื่อเลื่อนเคอร์เซอร์ไปยังตัวเลขที่ต้องการลบ แล้วกดปุ่ม [STOP]

## การบันทึกชื่อและหมายเลขโทรศัพท์ลงในปุ่มสัมผัสเดียว

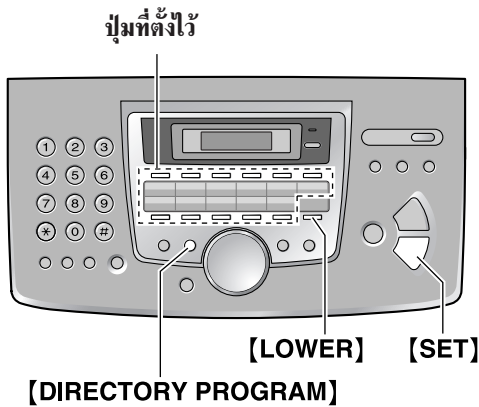

- 1 กด **[DIRECTORY PROGRAM]**
- 2 เลือกปุ่มที่ตั้งไว้ที่ต้องการ  
สำหรับปุ่มที่ตั้งไว้ที่ 1-3 :
  1. กดปุ่มที่ตั้งไว้ปุ่มใดปุ่มหนึ่ง
  2. กด **[SET]**
 สำหรับปุ่มที่ตั้งไว้ที่ 4-11 :
  1. กดปุ่มที่ตั้งไว้ปุ่มใดปุ่มหนึ่ง
 สำหรับปุ่มที่ตั้งไว้ที่ 12-22 :  
กด **[LOWER]** แล้วกดปุ่มใดปุ่มหนึ่ง
- 3 ป้อนชื่อ ไม่เกิน 10 ตัวอักษร  
(โปรดดูที่คำแนะนำในหน้า 10)
- 4 กด **[SET]**
- 5 ป้อนหมายเลขโทรศัพท์ ไม่เกิน 30 หลัก
- 6 กด **[SET]**
  - ในการบันทึกหมายเลขปลายทางอื่นๆ ให้ทำซ้ำขั้นตอนที่ 2 ถึง 6
- 7 กด **[DIRECTORY PROGRAM]**

## การบันทึกชื่อและหมายเลขโทรศัพท์ลงในไดเรคทอรี Navigator

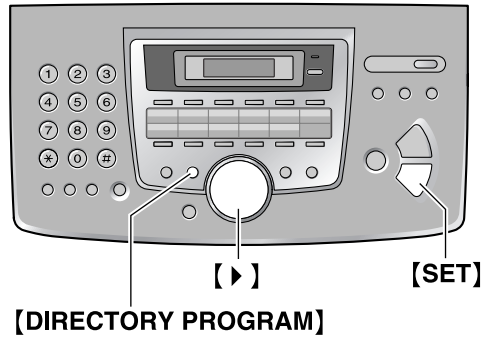

- 1 กด **[DIRECTORY PROGRAM]**
- 2 กด **[▶]**
- 3 ป้อนชื่อ ไม่เกิน 10 ตัวอักษร  
(โปรดดูที่คำแนะนำในหน้า 10)
- 4 กด **[SET]**
- 5 ป้อนหมายเลขโทรศัพท์ ไม่เกิน 30 หลัก
- 6 กด **[SET]**
  - ในการบันทึกหมายเลขปลายทางอื่นๆ ให้ทำซ้ำขั้นตอนที่ 3 ถึง 6
- 7 กด **[DIRECTORY PROGRAM]**

## การแก้ไขรายการที่บันทึกไว้

- 1 กด **[▶]**
  - โปรดดูให้แน่ใจว่าไม่มีเอกสารในช่องใส่เอกสาร
- 2 กด **[+]** หรือ **[-]** เพื่อให้หน้าจอแสดงรายการที่ต้องการ
- 3 กด **[DIRECTORY PROGRAM]**
- 4 กด **[\*]**
  - หากคุณไม่ต้องการแก้ไขชื่อ ให้ข้ามไปที่ขั้นตอนที่ 6
- 5 แก้ไขชื่อ (โปรดดูคำแนะนำเกี่ยวกับขั้นตอนในการบันทึกที่หน้า 12)
- 6 กด **[SET]**
  - หากคุณไม่ต้องการแก้ไขหมายเลขโทรศัพท์ ให้ข้ามไปที่ขั้นตอนที่ 8
- 7 แก้ไขหมายเลขโทรศัพท์
- 8 กด **[SET]**

## การโทรออกโดยใช้ปุ่มสัมผัสเดียวและ ไดเรกทอรี Navigator

### การใช้ปุ่มสัมผัสเดียว

- 1 กด **[MONITOR]** หรือ ยกหูโทรศัพท์
- 2 เลือกปุ่มที่ตั้งไว้ที่ต้องการ  
 สำหรับปุ่มที่ตั้งไว้ที่ 1-11 :  
 กดปุ่มที่ตั้งไว้ที่ต้องการ  
 สำหรับปุ่มที่ตั้งไว้ที่ 12-22 :  
 กด **[LOWER]** แล้วกดปุ่มที่ตั้งไว้ที่ต้องการ
  - เครื่องจะโทรไปยังหมายเลขที่บันทึกไว้โดยอัตโนมัติ

### การใช้ไดเรกทอรี Navigator

- 1 กด **[▶]**
  - โปรดดูให้แน่ใจว่าไม่มีเอกสารในที่ช่องใส่เอกสาร
- 2 กด **[+]** หรือ **[-]** ซ้ำ ๆ เพื่อให้หน้าจอแสดงรายการที่ต้องการ
- 3 กด **[MONITOR]** หรือ ยกหูโทรศัพท์
  - เครื่องจะโทรไปยังหมายเลขที่บันทึกไว้โดยอัตโนมัติ

## การส่งเอกสารด้วยตนเอง

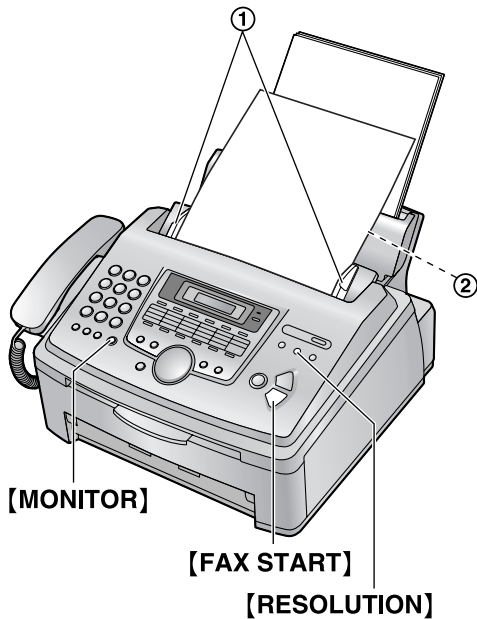

- 1 ปรับความกว้างของตัวกั้นเอกสาร (①) ให้พอดีกับขนาดเอกสาร
- 2 ใส่เอกสาร (ไม่เกิน 20 แผ่น) โดยคว่ำหน้าที่ต้องการลง (②) จนกระทั่งได้ยินเสียงปับ และเครื่องจะดึงเอกสารเข้าไป
- 3 หากจำเป็น ให้กด **[RESOLUTION]** ซ้ำๆ เพื่อเลือกความละเอียดตามต้องการ
- 4 กด **[MONITOR]**
- 5 หมุนหมายเลขโทรสารปลายทาง
- 6 เมื่อได้ยินสัญญาณแฟกซ์ :  
กด **[FAX START]**  
เมื่อมีผู้รับสาย :  
ให้ยกหูโทรศัพท์ แล้วแจ้งปลายทางให้กดปุ่ม start เมื่อได้ยินสัญญาณแฟกซ์ ให้กด**[FAX START]**

### ในการเลือกความละเอียด

- เลือกความละเอียดที่ต้องการตามประเภทของเอกสาร
- "STANDARD" : สำหรับต้นฉบับที่พิมพ์หรือพิมพ์ติดด้วยตัวอักษรขนาดปกติ
  - "FINE" : สำหรับต้นฉบับที่พิมพ์ในขนาดเล็ก
  - "SUPER FINE" : สำหรับต้นฉบับที่พิมพ์ในขนาดเล็กมาก การตั้งค่านี้อาจทำงาน
  - "PHOTO" : สำหรับต้นฉบับที่มีภาพถ่าย ภาพวาด และอื่นๆ
  - "PHOTO WITH TEXT" : สำหรับต้นฉบับที่มีทั้งภาพถ่ายและข้อความ

## การส่งเอกสารโดยใช้ปุ่มสัมผัสเดียวและไคเรททอรี Navigator

- 1 ปรับความกว้างของช่องใส่เอกสารให้พอดีกับเอกสาร
- 2 ใส่เอกสาร (ไม่เกิน 20 แผ่น) โดยคว่ำหน้าที่ต้องการลงจนกระทั่งได้ยินเสียงปับ และเครื่องจะดึงเอกสารเข้าไป
- 3 หากจำเป็น ให้กด **[RESOLUTION]** ซ้ำๆ เพื่อเลือกความละเอียดตามต้องการ (หน้า 14)
- 4 ป้อนหมายเลขปลายทาง  
การใช้ปุ่มที่ตั้งไว้ที่ 1-11 :  
กดปุ่มที่ตั้งไว้ที่ต้องการ  
การใช้ปุ่มที่ตั้งไว้ที่ 12-22 :  
กด **[LOWER]** แล้วกดปุ่มที่ตั้งไว้ที่ต้องการ  
การใช้ไคเรททอรี Navigator:  
กด **[◀]** หรือ **[▶]** แล้วกด **[+]** หรือ **[-]** ซ้ำๆ เพื่อให้หน้าจอแสดงรายการที่ต้องการ แล้วกด **[SET]**

## การรับเอกสารด้วยตนเอง

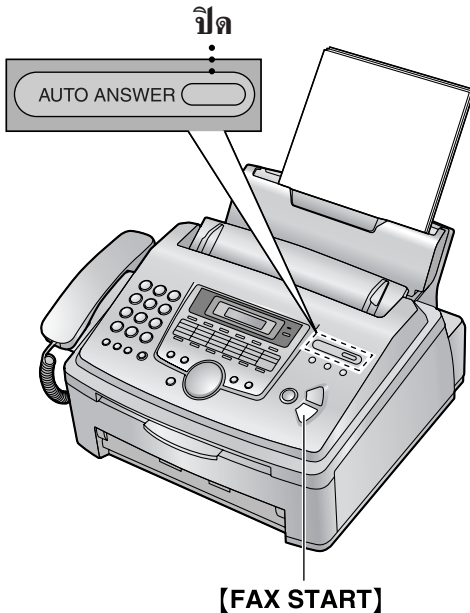

### การใช้โหมด TEL

ตั้งเครื่องโทรสารให้เป็นโหมด TEL โดยกด

**[AUTO ANSWER]** ซ้ำๆ เพื่อให้หน้าจอแสดงข้อความต่อไปนี้

TEL MODE

- ไฟแสดง AUTO ANSWER จะดับลง (OFF)

### วิธีการรับสาย

1. เมื่อเครื่องส่งเสียงกริ่ง ให้ยกหูโทรศัพท์ขึ้นเพื่อรับสาย

2. เมื่อ :

- ต้องรับเอกสาร
- ได้ยินสัญญาณแฟกซ์ (เสียงบีบซ้ำๆ) หรือ
- ไม่ได้ยินเสียง

ให้กด **[FAX START]**

3. วางหูโทรศัพท์ลง

- เครื่องจะเริ่มรับเอกสาร
- เมื่อเสียงกริ่งดัง 10 ครั้งแล้วยังไม่มีการตอบรับ เครื่องจะเปลี่ยนไปเป็นการรับเอกสารชั่วคราว เพื่อให้คู่สนทนาสามารถส่งแฟกซ์ได้

## การรับเอกสารอัตโนมัติ

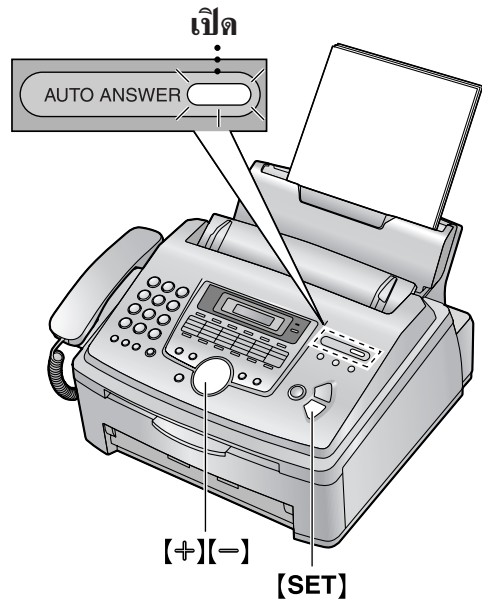

### การใช้โหมด FAX ONLY

กด **[AUTO ANSWER]** ซ้ำๆ เพื่อให้หน้าจอแสดงข้อความต่อไปนี้

FAX ONLY MODE

- ไฟแสดง AUTO ANSWER จะสว่างขึ้น (ON)

### วิธีการรับสาย

เมื่อมีการรับสาย เครื่องจะตอบรับทุกสายที่โทรเข้าโดยอัตโนมัติ และจะรับเฉพาะเอกสารแฟกซ์เท่านั้น

## ข้อความแสดงข้อผิดพลาด - บนจอแสดงผล

### ผล

หากเครื่องตรวจพบปัญหา จะปรากฏข้อความใดข้อความหนึ่งต่อไปนี้บนจอแสดงผล

#### CALL SERVICE

- มีสิ่งผิดปกติเกิดขึ้นกับเครื่อง ให้ติดต่อศูนย์บริการ

#### CHANGE DRUM

- มีสิ่งผิดปกติเกิดขึ้นที่ตัวกระบอบอกพิมพ์ ให้เปลี่ยนตัวกระบอบอกพิมพ์และดรัมหมึกใหม่

#### CHECK DOCUMENT

- ไม่มีการดึงเอกสารเข้าเครื่อง ให้ป้อนเอกสารใหม่ หากเกิดปัญหานี้บ่อยครั้ง ให้ทำความสะอาดลูกกลิ้งตัวป้อนเอกสาร แล้วลองใหม่อีกครั้ง

#### CHECK DRUM

- ใส่ตัวกระบอบอกพิมพ์ไม่ถูกต้อง ให้ใส่ใหม่อีกครั้งให้ถูกต้อง

#### CHECK MEMORY

- มีการลบหน่วยความจำ (หมายเลขโทรศัพท์, ค่าต่างๆ และอื่น ๆ) ให้ทำการบันทึกใหม่

#### COVER OPEN

- ฝาปิดด้านหน้าเปิดอยู่ ให้ปิดฝาปิดดังกล่าว

#### DIRECTORY FULL

- ไม่มีที่ว่างสำหรับบันทึกรายชื่อใหม่ในไดเรกทอรี ... ให้ลบรายการที่ไม่จำเป็นทิ้ง

#### DRUM LIFE OVER REPLACE DRUM

- ลูกกลิ้งหมดอายุการใช้งานแล้ว ให้เปลี่ยนตัวกระบอบอกพิมพ์ใหม่ทันที

#### FAILED PICK UP

- การดึงกระดาษบันทึกเข้าเครื่องไม่ถูกต้อง ให้ใส่กระดาษบันทึกใหม่

#### FAX IN MEMORY

- เครื่องมีเอกสารในหน่วยความจำแล้ว โปรดดูที่คำแนะนำข้อความที่ปรากฏอื่นๆ เพื่อพิมพ์เอกสารออกมา

#### FAX MEMORY FULL

- หน่วยความจำของการรับเอกสารเต็มเนื่องจากไม่มีกระดาษบันทึก หรือเกิดปัญหากระดาษบันทึกติดให้ใส่กระดาษ หรือนำกระดาษที่ติดอยู่ออก
- เมื่อใช้งานการส่งเอกสารจากหน่วยความจำ แล้วเอกสารนั้นมีขนาดเกินหน่วยความจำของเครื่อง ให้ส่งเอกสารดังกล่าวด้วยตนเอง

#### LOW TEMP.

- ภายในเครื่องมีความเย็นสูงทำให้ทำงานไม่ได้ ให้ใช้งานเครื่องในบริเวณที่อุ่นกว่า ในขณะที่เครื่องไม่สามารถทำงานได้ เอกสารที่ได้รับจะถูกเก็บไว้ในหน่วยความจำเป็นการชั่วคราว และจะพิมพ์ออกมาโดยอัตโนมัติเมื่อเครื่องเริ่มอุ่น

#### MEMORY FULL

- เมื่อทำสำเนา แล้วเอกสารนั้นมีขนาดเกินหน่วยความจำของเครื่อง ให้กด **[STOP]** เพื่อลบข้อความนี้ แบ่งเอกสารออกเป็นส่วน

#### MODEM ERROR

- มีสิ่งผิดปกติเกิดขึ้นวงจรของโมเด็ม ให้ติดต่อศูนย์บริการ

#### NO FAX REPLY

- เครื่องปลายทางสายไม่ว่าง หรือกระดาษหมด ให้ลองส่งใหม่อีกครั้ง

#### OUT OF PAPER

- กระดาษบันทึกติด ให้นำกระดาษที่ติดออก
- ไม่มีการดึงกระดาษบันทึกเข้าไปในเครื่อง ให้ใส่กระดาษใหม่

#### PAPER JAMMED

- เครื่องกำลังอุ่นเครื่อง ให้รอสักครู่



PLEASE WAIT

- เครื่องกำลังเตรียมความพร้อม กรุณารอสักครู่

REDIAL TIME OUT

- เครื่องปลายทางสายไม่ว่าง หรือกระดาษหมด ให้ลองส่งใหม่อีกครั้ง

REMOVE DOCUMENT

- เอกสารติด ให้นำเอกสารที่ติดอยู่ออก
- มีการพยายามส่งเอกสารที่ยาวกว่า 600 มม. กด **[STOP]** เพื่อนำเอกสารออก ให้แบ่งเอกสารออกเป็น 2 ส่วน หรือมากกว่านั้นแล้วลองส่งใหม่อีกครั้ง

REPLACE DRUM  
SOON

- ลูกกลิ้งใกล้หมดอายุการใช้งาน ให้เปลี่ยนตัวกระบอกลพิมพ์ใหม่ให้เร็วที่สุดเท่าที่จะเป็นไปได้

TONER EMPTY

- หมึกหมดอายุการใช้งานแล้ว ให้เปลี่ยนตลับหมึกทันที

TONER LOW

- หมึกใกล้หมดอายุการใช้งาน ให้เปลี่ยนตลับหมึกให้เร็วที่สุดเท่าที่จะเป็นไปได้

TRANSMIT ERROR

- การส่งผิดพลาด ให้ลองส่งใหม่อีกครั้ง

WARM UP

- ภายในเครื่องเย็นเกินไป ให้รอเครื่องอุ่นขึ้นก่อน

WRONG PAPER

- มีการพิมพ์ข้อความโทรสารลงบนกระดาษที่สั้นกว่ากระดาษ Letter ให้ใช้กระดาษที่มีขนาดเหมาะสม

## ข้อมูลทางด้านเทคนิคเกี่ยวกับเครื่องนี้

สายที่ใช้งานได้:	ระบบเครือข่ายโทรศัพท์ที่ใช้สาธารณะ
ขนาดเอกสาร:	ความกว้างสูงสุด 216 มม. , ความยาวสูงสุด 600 มม.
ความกว้างในการสแกนที่ใช้ได้:	208 มม.
ความกว้างในการพิมพ์ที่ใช้ได้:	Letter/Legal: 208 มม. A4: 202 มม.
เวลาในการส่ง <sup>1</sup> :	ประมาณ 6 วินาที/หน้า (ECM-MMR) <sup>2</sup> ประมาณ 8 วินาที/แผ่น (ECM-MMR) <sup>3</sup>
ความหนาแน่นในการสแกน:	แนวนอน: 8 pel/มม. แนวตั้ง: 3.85 เส้น/มม. - ที่ความละเอียดแบบมาตรฐาน 7.7 เส้น/มม. - ที่ความละเอียดแบบละเอียด/รูปภาพ 15.4 เส้น/มม. - ที่ความละเอียดแบบละเอียดมาก
ความละเอียดของรูปภาพ:	64-level
ประเภทตัวสแกน:	Contact Image Sensor
ประเภทเครื่องพิมพ์:	เครื่องพิมพ์ระบบเลเซอร์
ระบบการบีบอัดข้อมูล:	Modified Huffman (MH), Modified READ (MR), Modified Modified READ (MMR)
ความเร็วโมเด็ม:	14,400/12,000/9,600/7,200/4,800/2,400 bps ปรับความเร็วอัตโนมัติ
สภาพแวดล้อมในการทำงาน:	10 - 32.5 องศาเซลเซียส ความชื้นสัมพัทธ์ (RH) 20%-80%
ขนาด:	สูง 220 มม. × ยาว 430 มม. × ลึก 360 มม. โดยประมาณ
น้ำหนัก:	9.0 กิโลกรัม โดยประมาณ
กำลังไฟที่ใช้:	โหมดสแตนด์บาย: ประมาณ 4 วัตต์ ส่งเอกสาร: ประมาณ 12 วัตต์ รับเอกสาร: ประมาณ 290 วัตต์ ทำสำเนา: ประมาณ 290 วัตต์ สูงสุด: ประมาณ 950 วัตต์ (เมื่อเปิดหลอดไฟของฟิวเซอร์)
แหล่งจ่ายไฟ:	ไฟ AC 220-240 โวลต์, 50/60 เฮิร์ตซ์
หน่วยความจำแฟลช:	ประมาณ 120 หน้า ของการส่งเอกสารจากหน่วยความจำ ประมาณ 170 หน้า ของการรับเอกสารจากหน่วยความจำ (ตามมาตรฐาน ITU-T No.1 Test Chart ที่ความละเอียดมาตรฐาน)
คุณสมบัติของเลเซอร์ไดโอด:	เอาต์พุตเลเซอร์: สูงสุด 5 mW ความยาวคลื่น: 760 มม. - 800 มม. ระยะเวลาในการกระจาย: ตลอดเวลาอย่างต่อเนื่อง
ความเร็วในการพิมพ์:	ประมาณ 12 หน้าต่อนาที (ppm)
ความละเอียดในการพิมพ์:	600 × 600 dpi

\*1 ความเร็วในการส่งจะขึ้นอยู่กับปริมาณเนื้อหาในหน้ากระดาษ, ความละเอียด, สภาพสายโทรศัพท์ และความสามารถของเครื่องปลายทาง

\*2 ความเร็วในการส่งตาม ดัชนี Test Chart หากเครื่องปลายทางมีความสามารถด้อยกว่าเครื่องของคุณ ระยะเวลาในการส่งอาจมากขึ้นด้วย

\*3 ความเร็วในการส่งตามมาตรฐาน ITU-T No. 1 Test Chart หากเครื่องปลายทางมีความสามารถด้อยกว่าเครื่องของคุณ ระยะเวลาในการส่งอาจมากขึ้นด้วย

## ITU-T No.1 Test Chart

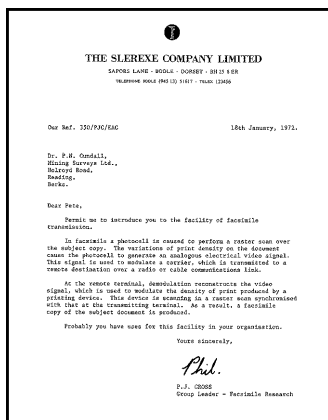

## ต้นฉบับ Test Chart



## รายละเอียดทางด้านเทคนิคเกี่ยวกับกระดาษ

ขนาดกระดาษบันทึก:

Letter: 216 มม. × 279 มม.

Legal: 216 มม. × 356 มม.

A4: 210 มม. × 297 มม.

น้ำหนักกระดาษบันทึก:

60 กรัม/ตร.ม. ถึง 90 กรัม/ตร.ม.

## หมายเหตุ:

- รายละเอียดภายในคู่มือฉบับนี้ อาจมีการเปลี่ยนแปลงโดยมิได้แจ้งให้ทราบล่วงหน้า
- รูปภาพและภาพประกอบภายในคู่มือฉบับนี้ อาจมีความแตกต่างจากเครื่องจริงบ้างเล็กน้อย

**Panasonic Communications Co., Ltd.**

1-62, 4-chome, Minoshima, Hakata-ku, Fukuoka 812-8531, Japan

© Panasonic Communications Co., Ltd. 2003

**PFQW2051XA** DM0703CE2074